



SLOVENSKÁ POŠTA, a. s., Banská Bystrica

**Finančné podmienky**

**ÚHRADA CIEN  
VÝPLATNÝM/FRANKOVACÍM STROJOM**

**Účinnosť od 1. 7. 2009**

**OBSAH:**

1. ÚVODNÉ USTANOVENIA .....	3
2. PODÁVANIE A SCHVÁLENIE ŽIADOSTI .....	3
3. VÝPLATNÝ STROJ KREDITOVANÝ DIALĽKOVO .....	4
4. VÝPLATNÝ STROJ KREDITOVANÝ NASTAVENÍM POČÍTADLA .....	4
5. VÝPLATNÝ STROJ KREDITOVANÝ VÝPLATNÝMI PRÚŽKAMI.....	5
6. ÚPRAVA A PODÁVANIE ZÁSIELOK .....	5
7. ZMENY POUŽÍVANIA VÝPLATNÉHO STROJA.....	7
8. ZRUŠENIE POUŽÍVANIA VÝPLATNÉHO STROJA .....	7
9. OSOBITNÉ DOJEDNANIA .....	8
10. PRECHODNÉ USTANOVENIA.....	8
11. ZÁVEREČNÉ USTANOVENIA.....	9
PRÍLOHA Č. 1 – ŠPECIFIKÁCIA ODTLAČKU VÝPLATNÉHO STROJA.....	10
A – VÝPLATNÉ STROJE KREDITOVANÉ NASTAVENÍM POČÍTADLA A VÝPLATNÝMI PRÚŽKAMI .....	10
B – VÝPLATNÉ STROJE KREDITOVANÉ DIALĽKOVO .....	11
PRÍLOHA Č. 2 – ZOZNAM AUTORIZOVANÝCH PREDAJCOV/KREDITAČNÝCH CENTIER	
12	

Výplatné stroje sa používajú na úhradu cien za poštové služby, ktorým tento spôsob umožňujú poštové resp. obchodné podmienky. Slovenská pošta, a. s. (ďalej len „SP“) povoľuje úhradu cien výplatným strojom za splnenia podmienok stanovených v týchto finančných podmienkach.

## **1. Úvodné ustanovenia**

- 1.1. Používanie výplatných strojov na úhradu poštových sadzieb a cien za služby povoľuje SP vlastníkom/používateľom výplatných strojov.
- 1.2. Vlastník/používateľ môže používať nasledujúce druhy výplatných strojov:
  - a) výplatný stroj kreditovaný diaľkovo,
  - b) výplatný stroj kreditovaný nastavením počítadla,
  - c) výplatný stroj kreditovaný výplatnými prúžkami.
- 1.3. Predajcom výplatného stroja kreditovaného diaľkovo je právnická osoba, s ktorou má SP uzavretú zmluvu, ktorej predmetom je zabezpečenie diaľkovej kreditácie a iných činností prostredníctvom jej Kreditačného centra (ďalej len „autorizovaný predajca“). Každý autorizovaný predajca má vytvorené vlastné Kreditačné centrum (ďalej len „KC“). Autorizovaný predajca môže predávať diaľkovo kreditované výplatné stroje aj prostredníctvom ďalších predajcov. Zoznam autorizovaných predajcov je uvedený v Prílohe č. 2 týchto finančných podmienok (dostupný aj na [www.posta.sk](http://www.posta.sk)). Zoznam ostatných predajcov je dostupný na [www.posta.sk](http://www.posta.sk).
- 1.4. Vlastník/používateľ výplatného stroja alebo autorizovaný predajca (pri výplatných strojach kreditovaných diaľkovo) môže požiadať o povolenie na úhradu cien výplatným strojom prostredníctvom žiadosti podanej na tlačivo SP (*Žiadosť o povolenie na úhradu cien*). Tlačivo je dostupné na [www.posta.sk](http://www.posta.sk).
- 1.5. Odtlačkom výplatného stroja môžu byť vyplácané len zásielky vlastníka/používateľa výplatného stroja, ktorému bolo používanie výplatného stroja schválené. Okrem zásielok môže vlastník/používateľ výplatného stroja uhrádzať aj ceny za dispozičné služby definované vo všeobecných poštových podmienkach.
- 1.6. Vlastník/používateľ má nárok na zľavy a štartovací kredit v zmysle Tarify, za podmienok definovaných vo finančných podmienkach pre poskytovanie zliav, ktoré sú k dispozícii na poštách, na [www.posta.sk](http://www.posta.sk) a na požiadanie na Zákazníckom servise SP.

## **2. Podávanie a schválenie žiadosti**

- 2.1. Žiadosť o povolenie na úhradu cien pre výplatný stroj kreditovaný diaľkovo predloží SP autorizovaný predajca výplatného stroja písomne, prostredníctvom žiadosti SP ([www.posta.sk](http://www.posta.sk)), vyplnenej na základe údajov poskytnutých vlastníkom/používateľom výplatného stroja.
- 2.2. Žiadosť o povolenie na úhradu cien pre výplatný stroj kreditovaný nastavením počítadla alebo výplatnými prúžkami predloží SP vlastník/používateľ výplatného stroja písomne prostredníctvom žiadosti SP ([www.posta.sk](http://www.posta.sk)).
- 2.3. Na základe podanej žiadosti prideliť SP výplatnému stroju licenčné číslo a odsúhlasí resp. určí poštu, na ktorej bude realizovaný podaj zásielok. Údaje zašle SP písomne vlastníkovi/používateľovi, v prípade výplatného stroja kreditovaného diaľkovo autorizovanému predajcovi výplatného stroja. Na základe týchto údajov zabezpečí vlastník/používateľ výplatného stroja kreditovaného nastavením počítadla a výplatnými prúžkami výrobu štočku a autorizovaný predajca výplatného stroja kreditovaného diaľkovo naprogramovanie odtlačku. Technické parametre odtlačku

výplatného stroja stanovuje špecifikácia, ktorá je prílohou č. 1 týchto finančných podmienok.

- 2.4. Vlastník/používateľ výplatného stroja kreditovaného nastavením počítadla a výplatnými prúžkami predloží návrh odtlačku štočku SP na schválenie. Vlastnícke právo k štočku prechádza na SP, v momente kedy je štoček vyrobený. Farbu na pečiatkovanie, náhradné súčiastky, opravy a čistenie stroja si používateľ výplatného stroja obstaráva sám.
- 2.5. V prípade výplatných strojov kreditovaných diaľkovo predloží SP na schválenie návrh digitálneho odtlačku autorizovaný predajca.
- 2.6. Po schválení odtlačku výplatného stroja vyhotoví SP pre výplatný stroj Evidenčný list, ktorým sa povoľuje jeho používanie.
- 2.7. Používateľ výplatného stroja môže realizovať podaj zásielok aj pre svoje organizačné zložky a zmluvných partnerov. V tomto prípade používateľ resp. autorizovaný predajca (pri výplatných strojoch kreditovaných diaľkovo), priloží k žiadosti zoznam odosielateľov, za ktorých bude realizovať podaj, spolu s odtlačkom výplatného stroja, ak je adresa odosielateľa jeho súčasťou. Zoznam je potrebné aktualizovať pri každej zmene, aktuálnu verziu predloží vlastník/používateľ vždy podávaciej pošte.

### **3. Výplatný stroj kreditovaný diaľkovo**

- 3.1. Zakúpený výplatný stroj sa uvedie do prevádzky za prítomnosti poverenej osoby vlastníka/používateľa výplatného stroja a predajcu. Súčasťou inštalácie je aj vyhotovenie kontrolného odtlačku všetkých štočkov s nulovou hodnotou poštovného a ich odovzdanie podávacej pošte.
- 3.2. Kredit výplatného stroja bude nastavený prostredníctvom KC po uhradení príslušnej čiastky na účet SP s použitím variabilného symbolu uvedeného v Evidenčnom liste. Na prijatú platbu SP vyhotoví faktúru najneskôr do 15. dňa od pripísania úhrady na účet SP.
- 3.3. Používateľ výplatného stroja kreditovaného diaľkovo je povinný vždy maximálne do 7. kalendárneho dňa po skončení kalendárneho mesiaca sprístupniť výplatný stroj KC pre potreby stiahnutia štatistických údajov pre potreby vystavenia faktúry. V prípade nesprístupnenia výplatného stroja do 24.00h na 7. kalendárny deň KC zablokuje výplatný stroj.

### **4. Výplatný stroj kreditovaný nastavením počítadla**

- 4.1. Zakúpený výplatný stroj sa uvedie do prevádzky na pošte za prítomnosti poverenej osoby používateľa výplatného stroja, zodpovedného zamestnanca SP a v prípade požiadavky SP aj za prítomnosti servisného technika. Výplatný stroj uzavrie a zaplombuje zamestnanec pošty. Súčasťou inštalácie je aj vyhotovenie kontrolných odtlačkov všetkých štočkov s nulovou hodnotou poštovného a ich odovzdanie podávacej pošte.
- 4.2. Nastavenie výplatného stroja realizuje SP na základe platby pripísanej na účet SP s použitím variabilného symbolu uvedeného v Evidenčnom liste. Používateľ je povinný sa preukázať výpisom z účtu o uhradení príslušnej sumy, na ktorú mu bude kredit výplatného stroja nastavený. Na prijatú platbu vyhotoví SP faktúru najneskôr do 15. dňa od pripísania úhrady na účet SP.
- 4.3. Nastavenie počítadla výplatného stroja na uhradenú sumu vykoná určená podávacia pošta po predložení hlavice výplatného stroja používateľom.

4.4. Používateľ výplatného stroja, ktorý sa zaviazal uhrádzať výplatným strojom len univerzálne poštové služby (bez DPH) je povinný do 5 dní po skončení kalendárneho roka nahlásiť určenej podávacej pošte stav výplatného stroja (výšku zostávajúceho kreditu) dvojmo na tlačive Výplatný stroj – stav kreditu. Používateľ, ktorý sa nezaviazal uhrádzať výplatným strojom len univerzálne poštové služby (bez DPH) je povinný vždy do 5 dní po skončení kalendárneho mesiaca nahlásiť určenej podávacej pošte stav výplatného stroja (výšku zostávajúceho kreditu) dvojmo na tlačive Výplatný stroj – stav kreditu. Určená podávacia pošta si originál tlačiva ponechá a potvrdenú kópiu vráti používateľovi.

## **5. Výplatný stroj kreditovaný výplatnými prúžkami**

- 5.1. Zakúpený výplatný stroj sa uvedie do prevádzky na pošte za prítomnosti poverenej osoby používateľa výplatného stroja, zodpovedného zamestnanca SP a v prípade požiadavky SP aj za prítomnosti servisného technika. Výplatný stroj uzavrie a zaplombuje zamestnanec pošty.
- 5.2. Výplatné prúžky do výplatného stroja predáva SP na určenej podávacej pošte v hodnotách, na ktoré je stroj nastavený.
- 5.3. Predaj výplatného prúžku sa uskutoční na základe platby v hotovosti alebo na základe platby pripísanej na účet SP s použitím variabilného symbolu uvedeného v Evidenčnom liste. V prípade platby na účet je používateľ povinný sa preukázať výpisom z účtu o uhradení príslušnej sumy. Na prijatú platbu vyhotoví SP faktúru najneskôr do 15. dňa od pripísania úhrady na účet SP.
- 5.4. SP predá používateľovi aj niekoľko prúžkov do zásoby, ktoré možno použiť len v poradí čísel, ktoré sú na nich vytlačené. Ďalšie výplatné prúžky predá SP len vtedy, ak používateľ predloží použité prúžky, okrem prúžka, ktorý je vo výplatnom stroji.
- 5.5. Za použité výplatné prúžky, ktoré používateľ nevráti, zodpovedá sumou ich výplatnej hodnoty.
- 5.6. Výplatné prúžky sú neprenosné, používateľ ich nesmie predať resp. odovzdať inému používateľovi.
- 5.7. Určená podávacia pošta vždy skontroluje stav výplatného stroja na vrátených použitých výplatných prúžkoch.
- 5.8. Za stratené výplatné prúžky SP neposkytuje náhradu.
- 5.9. Používateľ výplatného stroja, ktorý sa zaviazal uhrádzať výplatným strojom len univerzálne poštové služby (bez DPH) je povinný do 5 dní po skončení kalendárneho roka nahlásiť určenej podávacej pošte stav výplatného stroja (výšku zostávajúceho kreditu) dvojmo na tlačive Výplatný stroj – stav kreditu. Používateľ, ktorý sa nezaviazal uhrádzať výplatným strojom len univerzálne poštové služby (bez DPH) je povinný vždy do 5 dní po skončení kalendárneho mesiaca nahlásiť určenej podávacej pošte stav výplatného stroja (výšku zostávajúceho kreditu) dvojmo na tlačive Výplatný stroj – stav kreditu. Určená podávacia pošta si originál tlačiva ponechá a potvrdenú kópiu vráti používateľovi.

## **6. Úprava a podávanie zásielok**

- 6.1. Používateľ výplatného stroja je povinný podávať svoje zásielky na podávacej pošte určenej v Evidenčnom liste. Bližšie podmienky podaja (napr. čas podaja, spôsob podávania a pod.) dohodne podávacia pošta s používateľom.
- 6.2. Používateľ výplatného stroja môže po dohode s podávacou poštou podávať svoje zásielky aj prostredníctvom zberných jász resp. iným dohodnutým spôsobom (v zmysle obchodných podmienok pre špeciálne spôsoby podávania a dodávania

- zásielok, ktoré sú k dispozícii na poštách, na [www.posta.sk](http://www.posta.sk) a na požiadanie na Zákazníckom servise SP).
- 6.3. Ako odosielateľ zásielky môže byť uvedený používateľ, jeho organizačné zložky alebo jeho zmluvní partneri (podľa bodu 2.7.).
  - 6.4. Nie je dovolené používať na zásielkach odtlačky s nulovou hodnotou.
  - 6.5. Na odtlačky výplatných strojov kreditovaných diaľkovo sa používa výlučne modré farbivo a pre výplatné stroje kreditované nastavením počítadla a výplatnými prúžkami červené luminiscenčné farbivo.
  - 6.6. Odtlačok výplatného stroja sa umiestňuje v pravom hornom rohu adresnej strany zásielky. Ak je na zásielku potrebné umiestniť viacej výplatných odtlačkov, umiestnia sa tak, aby neprekážali zreteľnosti ostatných údajov na adresnej strane zásielky.
  - 6.7. Na listové zásielky, pri balíkoch na poštové sprievodky, možno polepovať štítky s výplatným odtlačkom. Ak sa odtlačí výplatný odtlačok na zadnú stranu obálky, uvedie sa na prednej strane znak „/“. Na poštových sprievodkách sa výplatný odtlačok umiestni len vo vyhradenom priestore a pri poštových poukazoch na druhej strane.
  - 6.8. Výplatné odtlačky musia byť čisté a zreteľné. Zásielky a iné doklady s nečitateľnými výplatnými odtlačkami, vyhotovenými nedovolenou farbou a pod. určená podávacia pošta neprijme.
  - 6.9. Zásielky adresované do cudziny sa predkladajú oddelene od zásielok vnútroštátneho styku.
  - 6.10. Doporučené listy, poistené listy, úradné zásielky, balíky, poistené balíky, Expres Economy a poštové poukazy zapisuje vlastník/používateľ výplatného stroja do *Poštového podacieho hárka*, v ktorom pošta potvrdí prijatie zásielok (v prípade viacerých podacích hárkov na každom samostatne). *Poštový podací hárrok* sa vyplňa podľa predtlaču zhodne s údajmi na zásielke, pričom sa vyplňa aj údaj „cena“ a pri balíkoch, poistených balíkoch a poistených listoch aj údaj „hmotnosť“. *Poštový podací hárrok* sa vyhotovuje pre každý druh zásielok osobitne; pri službách s DPH s jedným priepisom, pričom potvrdený originál vydá podávacia pošta vlastníčkovi/používateľovi výplatného stroja.
  - 6.11. Pri podaji Reklamných adresovaných zásielok (Direct Mailu), periodických zásielok a letákov vlastníčkovi/používateľovi výplatného stroja vyplňa *Knihu výplatného*, s jedným priepisom. Správnosť týchto údajov potvrdí podávacia pošta a vydá odosielateľovi/podávateľovi potvrdený priepis.
  - 6.12. Pri podaji Expres zásielok (ďalej len „EZ“) vlastníčkovi/používateľovi výplatného stroja nevyplňa údaje o týchto zásielkach v žiadnych dokladoch, s výnimkou adresného štítku. Podaj zásielky sa potvrdí na podacom lístku, ktorý je súčasťou adresného štítku. Vlastníkovi/používateľovi výplatného stroja, ktorý podáva zásielky EZ, vystaví SP za tieto zásielky samostatnú faktúru.
  - 6.13. Výplatné za neodoslané zásielky uhradené odtlačkami výplatných strojov vracia SP iba v prípade, ak odtlačky nie sú staršie ako dva pracovné dni a ak sa jej odovzdá celá obálka. Výplatné na adresných a prázdnych lístkoch hradí podávacia pošta len v prípade, ak neboli nalepené na zásielky. Žiadosť o vrátenie výplatného si používateľ uplatní na základe žiadosti podanej na určenej podávacej pošte.
  - 6.14. *Poštové podacie hárky* a *Knihy výplatného* sú dostupné na poštách (bezplatne), na [www.posta.sk](http://www.posta.sk) a na požiadanie na Zákazníckom servise SP. Tlačivá, ktoré si vlastníčkovi/používateľovi zaobstaráva sám na vlastné náklady nepodliehajú schvaľovaniu v prípade, ak ich úprava je totožná s tlačivami SP.

6.15. Pokiaľ tieto finančné podmienky nestanovujú inak, pre podávanie zásielok platia príslušné ustanovenia poštových podmienok, resp. obchodných podmienok jednotlivých služieb.

## **7. Zmeny používania výplatného stroja**

- 7.1. Zmeny používania výplatného stroja kreditovaného diaľkovo oznámi SP autorizovaný predajca výplatného stroja prostredníctvom *Žiadosti o zmenu* ([www.posta.sk](http://www.posta.sk)), na základe údajov poskytnutých vlastníkom výplatného stroja.
- 7.2. Zmeny používania výplatného stroja kreditovaného nastavením počítadla a výplatnými prúžkami oznámi SP vlastník/používateľ výplatného stroja písomne prostredníctvom *Žiadosti o zmenu* ([www.posta.sk](http://www.posta.sk)).
- 7.3. SP po odsúhlasení žiadosti vyhotoví nový Evidenčný list výplatného stroja, ktorý je potvrdením zmeny pôvodného povolenia a zašle ho používateľovi výplatného stroja a v prípade výplatných strojov kreditovaných diaľkovo aj autorizovanému predajcovi.
- 7.4. Ak sa zmena týka akejkoľvek úpravy údajov v odtlačku, okrem doplnenia licenčného čísla, postupuje sa v zmysle bodu 2.3 až 2.5.
- 7.5. Zmena výrobného čísla výplatného stroja, na ktorý SP vydala povolenie na používanie, zmena IČO používateľa výplatného stroja je považovaná za ukončenie používania výplatného stroja (postupuje sa podľa bodov 8.1 až 8.4) a je potrebné požiadať o zavedenie nového výplatného stroja (postupuje sa v zmysle bodov 2.1 až 2.5).

## **8. Zrušenie používania výplatného stroja**

- 8.1. Vlastník/používateľ výplatného stroja môže požiadať o zrušenie úhrady cien výplatným strojom z akýchkoľvek dôvodov alebo bez udania dôvodu.
- 8.2. Zrušenie používania výplatného stroja kreditovaného diaľkovo oznámi SP autorizovaný predajca výplatného stroja prostredníctvom *Žiadosti o zmenu* ([www.posta.sk](http://www.posta.sk)), na základe údajov poskytnutých vlastníkom výplatného stroja.
- 8.3. Zrušenie používania výplatného stroja kreditovaného nastavením počítadla a výplatnými prúžkami oznámi SP vlastník/používateľ výplatného stroja písomne prostredníctvom *Žiadosti o zmenu* ([www.posta.sk](http://www.posta.sk)).
- 8.4. Pri ukončení používania výplatného stroja kreditovaného diaľkovo vymazanie náležitostí odtlačku výplatného stroja zabezpečí KC, ktoré zároveň predloží SP Protokol o ukončení používania výplatného stroja a výške zostatku kreditu výplatného stroja.
- 8.5. Pri ukončení používania výplatného stroja kreditovaného nastavením počítadla a výplatnými prúžkami predloží vlastník/používateľ výplatný stroj podávacej pošte. Ukončenie používania výplatného stroja potvrdí pošta v Protokole, v ktorom zároveň servisný technik potvrdí vynulovanie počítadla a odstavenie mechanickej časti výplatného stroja. V prípade, ak je vo výplatnom stroji zostatok nespotrebovaného kreditu pred vynulovaním počítadla alebo má používateľ nespotrebované výplatné prúžky v zásobe, uvedie sa to v Protokole.
- 8.6. SP do 7 dní od skončenia používania výplatného stroja vráti používateľovi nespotrebovaný kredit výplatného na jeho účet.
- 8.7. Používateľ v deň odstavenia výplatného stroja kreditovaného nastavením počítadla a výplatnými prúžkami odovzdá štočky, resp. časť štočku s výplatnou známkou a dennou pečiatkou určenej podávacej pošte. Pokiaľ je štočok s výplatnou známkou nevyhľadateľnou súčasťou stroja potvrdí túto skutočnosť servisný technik predajcu v Protokole a používateľ odovzdá SP len štočok dennej pečiatky pošty.

- 8.8. SP má právo zrušiť používanie výplatného stroja, ak vlastník/používateľ výplatného stroja:
- a) i napriek upozorneniu nedodržuje podmienky stanovené v týchto finančných podmienkach,
  - b) nerešpektuje zmeny finančných podmienok,
  - c) nesprístupní KC výplatný stroj na stiahnutie údajov pre potreby SP po dobu 3 mesiacov v prípade výplatného stroja kreditovaného diaľkovo.
- 8.9. Zrušenie používania výplatného stroja podľa bodu 8.8. nadobúda účinnosť dňom, kedy bolo rozhodnutie vlastníkovi/používateľovi výplatného stroja preukázateľne oznámené.

## **9. Osobitné dojednania**

- 9.1. SP poskytne v prípade záujmu vlastníkovi/používateľovi výplatného stroja kreditovaného diaľkovo stiahnuté mesačné štatistiky z KC, za podmienky sprístupnenia výplatného stroja KC.
- 9.2. Akýkoľvek zásah do výplatného stroja nie je dovolený. Poistné zámky a papierové plomby s pečiatkou a podpisom zamestnanca pošty pri výplatných strojoch kreditovaných nastavením počítadla a výplatnými prúžkami nesmú byť poškodené.
- 9.3. Štočok alebo tlačová hlava musí byť udržiavaný v čistote a stroj pravidelne dopĺňovaný pečiatkovacou farbou. Vonkajšie časti stroja, pečiatkovacia hlava, farbiace zariadenie a gumové valce v pečiatkovej časti môžu čistiť a mazať podávateľia. Na údržbu vnútorného zariadenia sú oprávnení len servisní technici.
- 9.4. Používateľ je povinný ihneď oznámiť podávacej pošte (pri výplatných strojoch kreditovaných nastavením počítadla a výplatnými prúžkami) všetky poruchy. Tak isto musí ihneď oznámiť pošte odstránenie poruchy a umožniť jej overiť stav počítadla pred odstránením poruchy i po ňom o čom spíše pošta Protokol za prítomnosti zodpovedného zamestnanca vlastníka/ používateľa a servisného technika. Stroj môže byť opätovne uvedený do prevádzky len za prítomnosti zamestnanca pošty. Pri diaľkovo kreditovaných výplatných strojoch oznamuje SP poruchy autorizovaný predajca a to len tie, ktoré si vyžadujú opravu, či výmenu postalmetra alebo PSD (postal security devices), tzn. pamäti registra poštovného.
- 9.5. SP je oprávnená kedykoľvek v pracovnom čase a v priestoroch používateľa preskúšať stav počítadla výplatného stroja kreditovaného nastavením počítadla a výplatnými prúžkami a používateľ musí vykonanie kontrolnej činnosti SP umožniť.
- 9.6. SP má právo požadovať, aby vlastník/používateľ výplatného stroja na svoje náklady zmenil jednotlivé časti odtlačku.
- 9.7. Falšovanie odtlačkov výplatného stroja, falšovanie výplatných prúžkov a opätovné použitie odtlačkov a výplatných prúžkov sa trestá podľa príslušných právnych predpisov.

## **10. Prechodné ustanovenia**

- 10.1. Vlastník/používateľ výplatného stroja kreditovaného nastavením počítadla a výplatnými prúžkami, ktorého štočok neobsahuje licenčné číslo je povinný do konca roka 2009 zabezpečiť jeho doplnenie.
- 10.2. SP umožní používanie výplatných strojov kreditovaných nastavením počítadla a výplatnými prúžkami počas prechodného obdobia do 31.12.2013.

10.3. SP umožní registrovanie nových výplatných strojov kreditovaných nastavením počítadla a výplatnými prúžkami počas prechodného obdobia do 31.12.2009.

## **11. Záverečné ustanovenia**

- 11.1. Tieto finančné podmienky sú záväzné pre všetkých vlastníkov/používateľov výplatných strojov a SP. Ak v týchto finančných podmienkach nie je stanovené inak, vzťahujú sa na práva a povinnosti vlastníkov/používateľov výplatných strojov a SP ustanovenia poštových a obchodných podmienok.
- 11.2. Tieto finančné podmienky sú k dispozícii na poštách, na [www.posta.sk](http://www.posta.sk) a na požiadanie na Zákazníckom servise SP.
- 11.3. SP je oprávnená zmeniť alebo úplne nahradiť tieto finančné podmienky vydaním zmeny. Ak zákazník so zmenou nesúhlasí, svoj nesúhlas písomne oznámi SP do 30 dní odo dňa účinnosti tejto zmeny, inak platí, že so zmenou súhlasí a vzájomné vzťahy sa odo dňa účinnosti zmeny riadia zmenenými finančnými podmienkami.
- 11.4. Nadobudnutím účinnosti týchto finančných podmienok strácajú platnosť Finančné podmienky I/B 17 – Úhrada cien výplatným/frankovacím strojom, ktoré nadobudli účinnosť dňa 01.01.2007, pričom právne vzťahy vzniknuté z týchto finančných podmienok zostávajú nedotknuté.
- 11.5. Tieto finančné podmienky nadobúdajú platnosť dňom schválenia a účinnosť 01. 07. 2009.

## Príloha č. 1 – Špecifikácia odtlačku výplatného stroja

### A – Výplatné stroje kreditované nastavením počítadla a výplatnými prúžkami

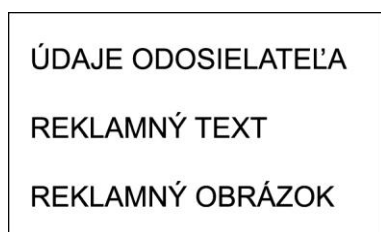
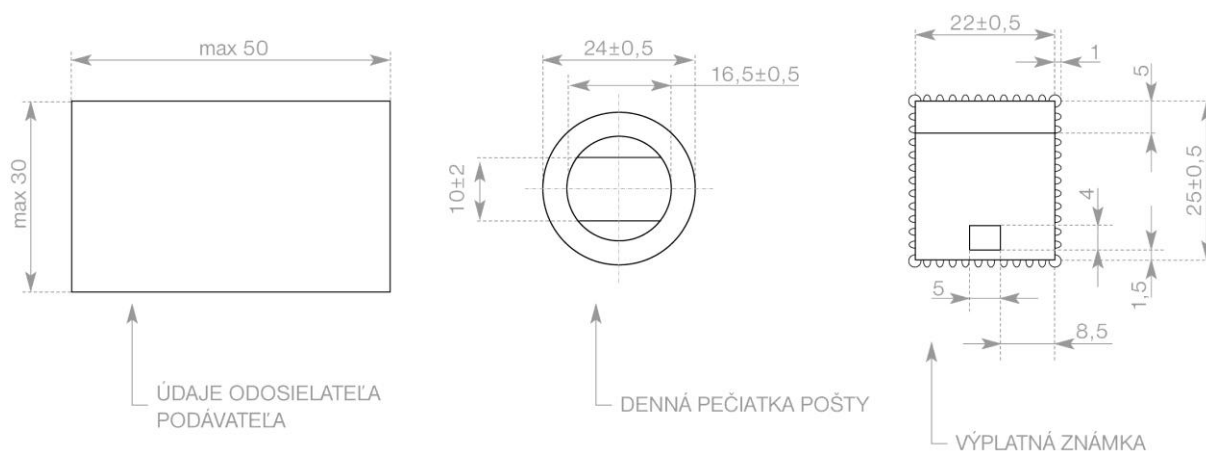

1. **Výplatná známka** – výplatné je umiestnené v pravej časti odtlačku v podobe pravouhlého rámčeka s rozmermi (š x v) 22 mm x 25 mm alebo 32 mm x 23 mm (tolerancia +/- 0,5 mm), ktorý obsahuje 3 údaje umiestnené pod sebou:
  - a) **Nápis „SLOVENSKO“** – všetky písmena názvu sa uvádzajú veľkými písmenami. Minimálna výška písma 2 mm, maximálna 3 mm. Šírka písmen nie je špecifikovaná, podmienkou je, aby bol celý názov umiestnený v jednom riadku centrovanej na stred, podľa zvislej osi výplatnej známky. Nápis je od ostatnej časti výplatnej známky oddelený neprerušovanou čiarou pozdĺž celej šírky výplatnej známky.
  - b) **Výplatná hodnota „000.00“** – je uvedená arabskými číslicami. Odporúčané je minimálne dvojciferné číslo s uvedením stotín (*musí byť nastaviteľné na dve desiatinné miesta*). Minimálna výška čísel je 9 mm, maximálna výška je 12 mm. Šírka čísel nie je špecifikovaná, podmienkou je, aby celá výplatná hodnota bola uvedená v jednom riadku.
  - c) **Logo Slovenskej pošty, a. s.** – minimálne rozmery sú 5 mm x 4 mm (š x v) a maximálne rozmery sú 7 mm x 6 mm (š x v), pričom pomer je 1 : 0,793 (š : v).
2. **Denná pečiatka pošty** – obsahuje nasledujúce údaje, pričom minimálna výška písma pri všetkých údajoch je 2 mm a maximálna je 2,5 mm:
  - a) **PSČ „X“** – prvé tri číslice PSČ oddelené od posledného dvojčíslia medzerou zodpovedajúcou jednému znaku daného typu písma, **názov podávacej pošty „Y“** oddelený od PSČ medzerou zodpovedajúcou jednému znaku daného typu písma a **číslo pošty „Z“** oddelené od názvu pošty medzerou zodpovedajúcou jednému

znaku daného typu písma (ak ho má pridelené) - vo vrchnej časti medzikružia s priemerom 24 mm (tolerancia +/- 0,5 mm). V prípade dlhého názvu pošty dohodne predajca s SP skrátený názov pošty. Údaje sú centrované podľa zvislej osi medzikružia.

- b) **Dátum podania** (deň, mesiac, rok) – vo vnútornom kruhu s priemerom 16,5 mm (tolerancia +/- 0,5 mm) vodorovne medzi oddelenými čiarami so vzdialenosťou 10 mm (tolerancia +/- 2 mm)
- c) **Licenčné číslo „LLLLL“** – 5 miestne (prideľuje SP) – v oblúku v spodnej časti medzikružia s priemerom uvedeným v písm. a), centrované podľa zvislej osi medzikružia; oddelené od PSČ a názvu resp. čísla pošty medzerou zodpovedajúcou jednému znaku daného typu písma.

3. **Údaje odosielateľa** – slúži na umiestnenie adresy odosielateľa (názov organizácie, ulica a číslo, PSČ a názov pošty) resp. na umiestnenie reklamného textu alebo obrázku. Doporučené maximálne rozmery sú 50 mm x 30 mm (š x v). Táto časť môže zostať aj prázdna, v tomto prípade musí byť adresa odosielateľa umiestnená v ľavej hornej štvrtine adresnej strany zásielky.

## B – Výplatné stroje kreditované diaľkovo

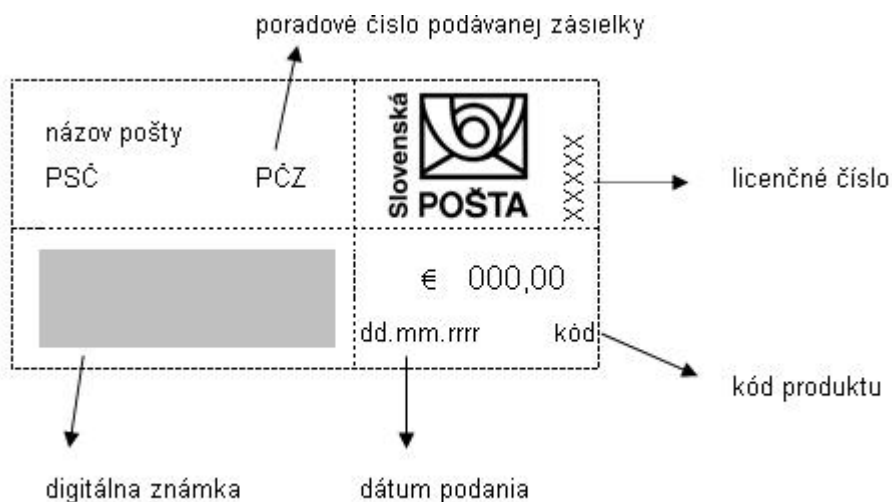

Bližšie špecifikácie odtlačku sú predmetom zmluvy medzi SP a autorizovaným predajcom.

**Príloha č. 2 – Zoznam autorizovaných predajcov/Kreditačných centier**

1. EVROFIN Int. spol. s.r.o. (pre značku Neopost)
2. ROBINCO Slovakia, s.r.o. (pre značku Pitney Bowes)